

Shy-Zip Grande

Motor

Standard Einbauplan
aufgesetzt



Technische Spezifikationen:

Antrieb: Motor 230V
 Walze: Ø 95mm
 Antriebsseite: links / rechts
 Kabellänge: 50cm inkl. Stecker
 Oberflächen: Farblos eloxiert
 RAL 9006
 Option: RAL, NCS, IGP

Bei Funktion als Insektenschutz oder Verdunkelung, müssen Bauseits die Gegebenheiten in der Planungsphase geklärt sein.

Maximale Abmessungen mit Standard Acryl-Stoff (Tuchdicke <0.6mm)

Datum:	15.05.2024	Erstellt:	mz
Msst:	1:10 / 1:4	Plan Nr:	9.300.00.a3.01.0
Pfad:	Format:	A3
Rev.	Datum	Änderung	
.....	
.....	
.....	
.....	

STORAMA[®]
 für mehr Wohlbefinden

Pfandersmatt
 CH-3664 Burgistein Station
 E-Mail: info@storama.ch
 Tel. +41 33 359 80 80
 Fax +41 33 359 80 70

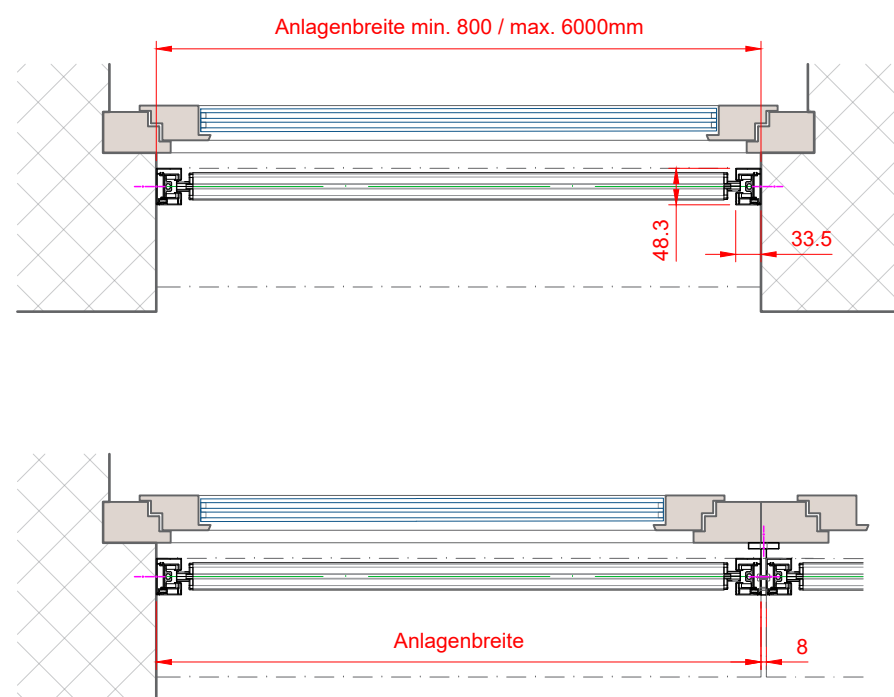
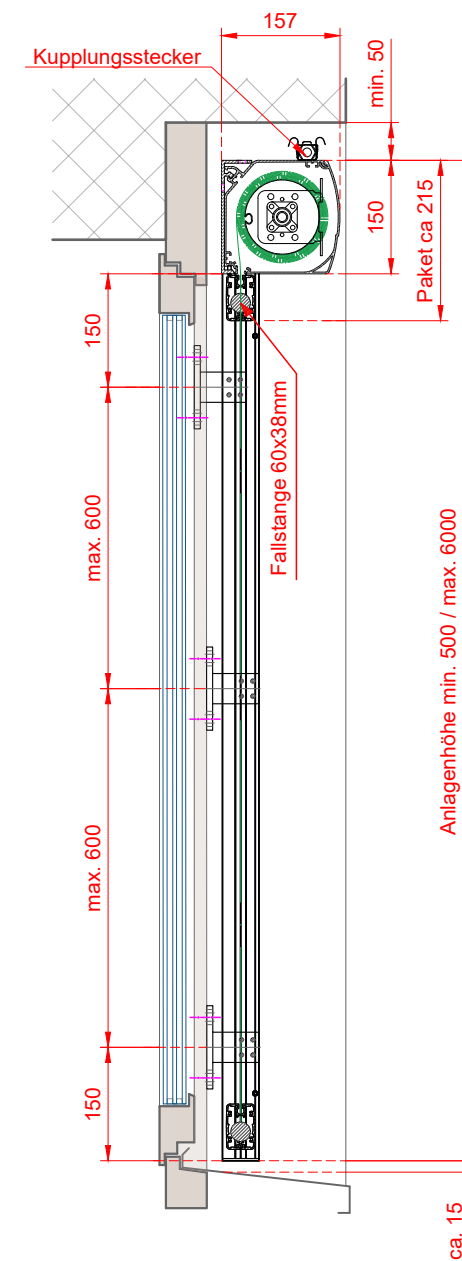
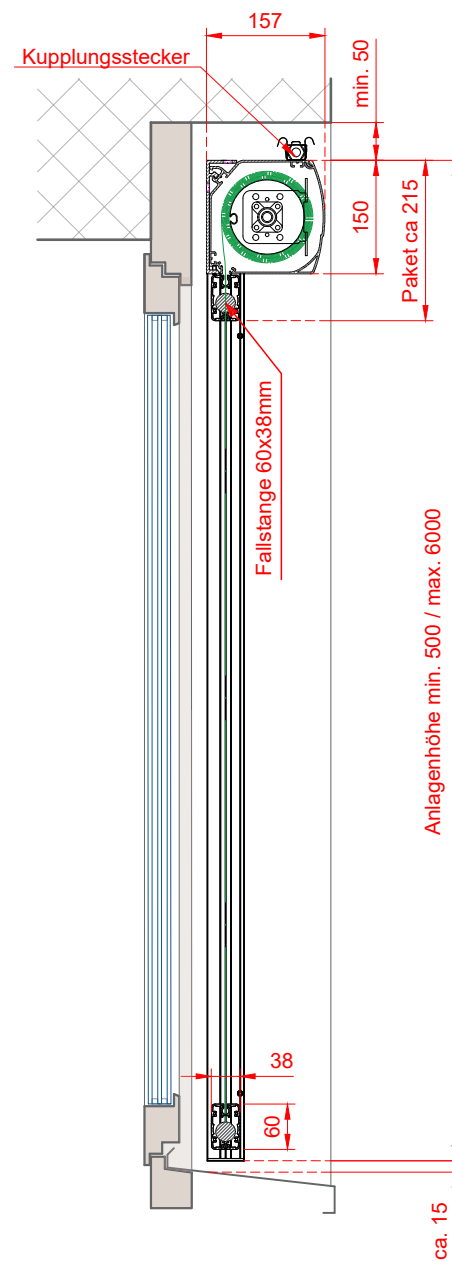
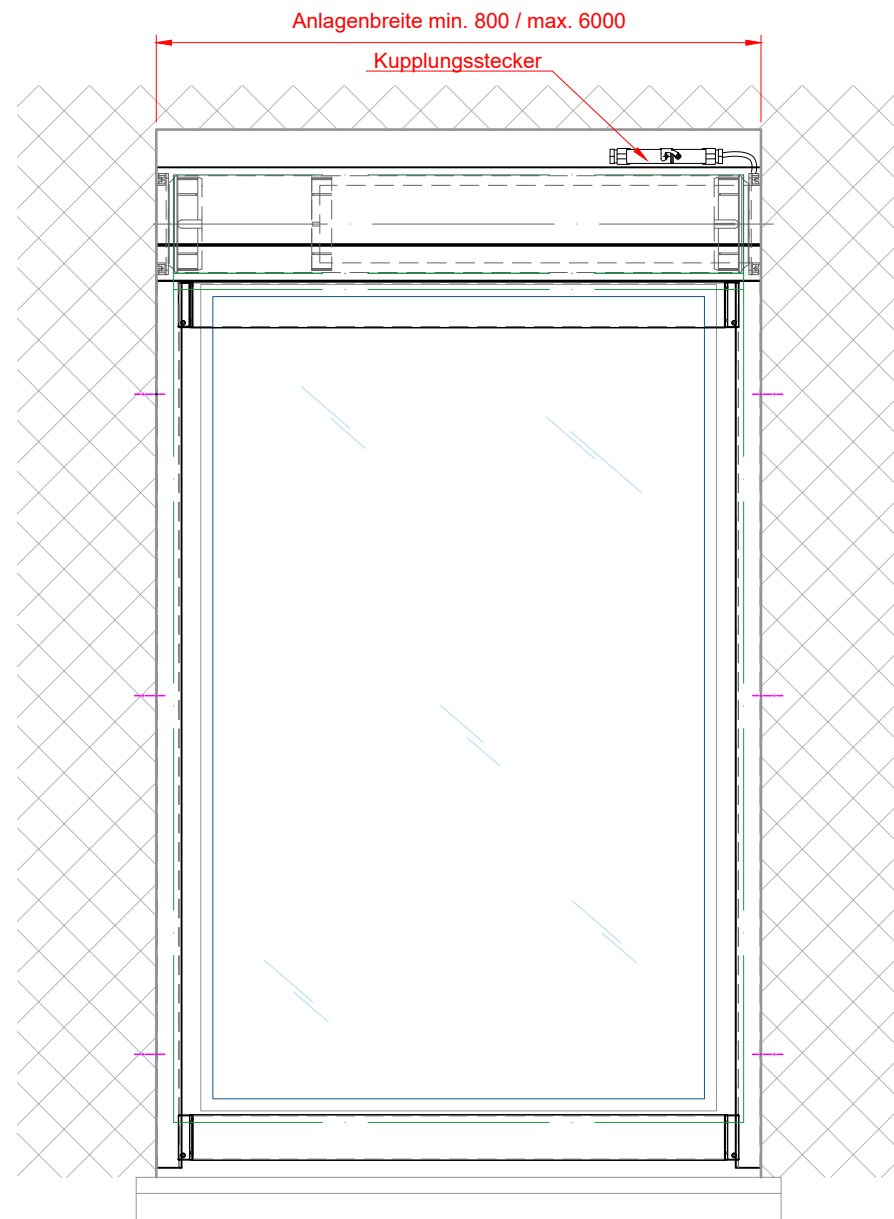

Mögliches Anschlussdetail

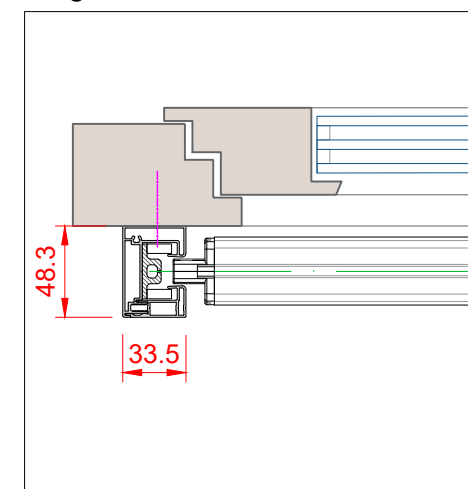

Montage T-Stütze

