

# Shy-Zip Grande IFS Motor

Standard Einbauplan  
aufgesetzt



## Technische Spezifikationen:

Antrieb: Motor 230V  
 Walze: Ø 100mm  
 Antriebsseite: links / rechts  
 Kabellänge: 30cm inkl. Stecker  
 Oberflächen: Farblos eloxiert  
 RAL 9006  
 Option: RAL, NCS, IGP

Bei Funktion als Insektenschutz oder Verdunkelung, müssen Bauseits die Gegebenheiten in der Planungsphase geklärt sein.

Maximale Abmessungen mit Standard Acryl-Stoff (Tuchdicke <0.6mm)

Datum:	15.05.2024	Erstellt:	mz
Msst:	1:10	Plan Nr:	009093.IFS.a3.98
Pfad:	.....	Format:	A3
Rev.	Datum	Änderung	
mz	7.11.2023	Walzen Durchmesser	
.....	.....	.....	
.....	.....	.....	
.....	.....	.....	

**STORAMA**<sup>®</sup>  
für mehr Wohlbefinden

Pfandersmatt  
 CH-3664 Burgstein Station  
 E-Mail: info@storama.ch  
 Tel. +41 33 359 80 80  
 Fax +41 33 359 80 70

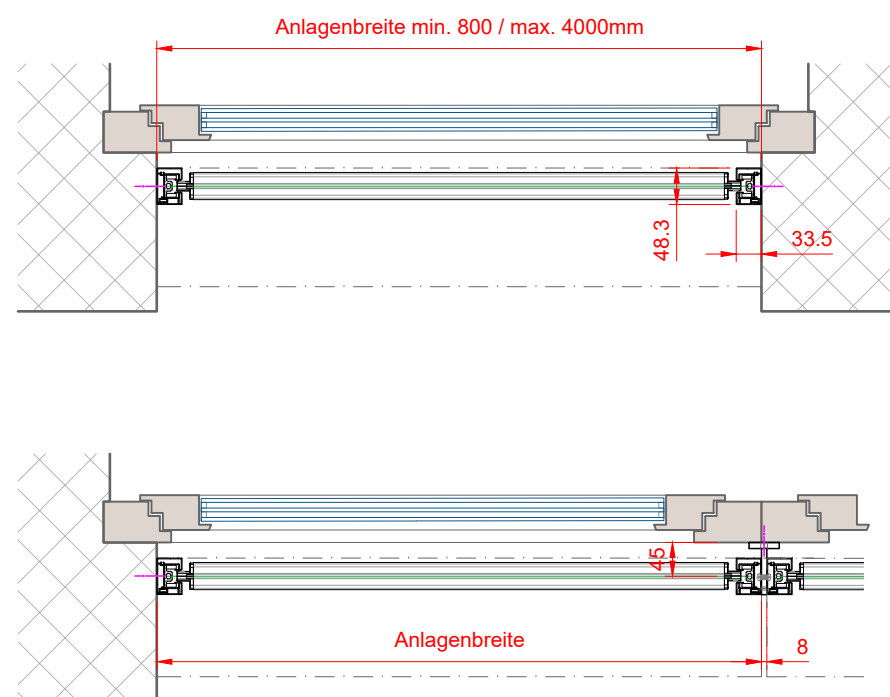
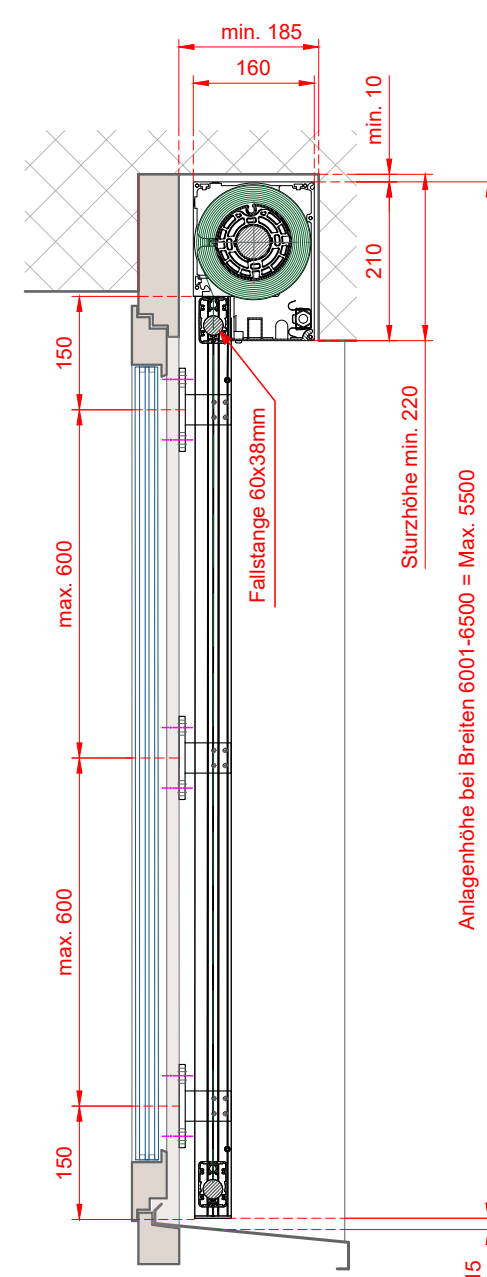
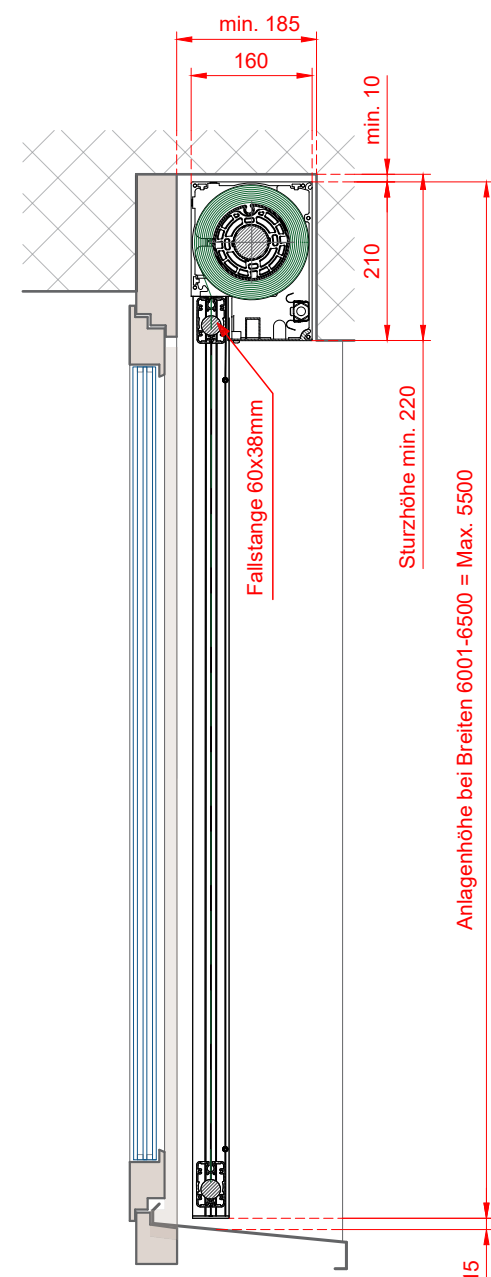
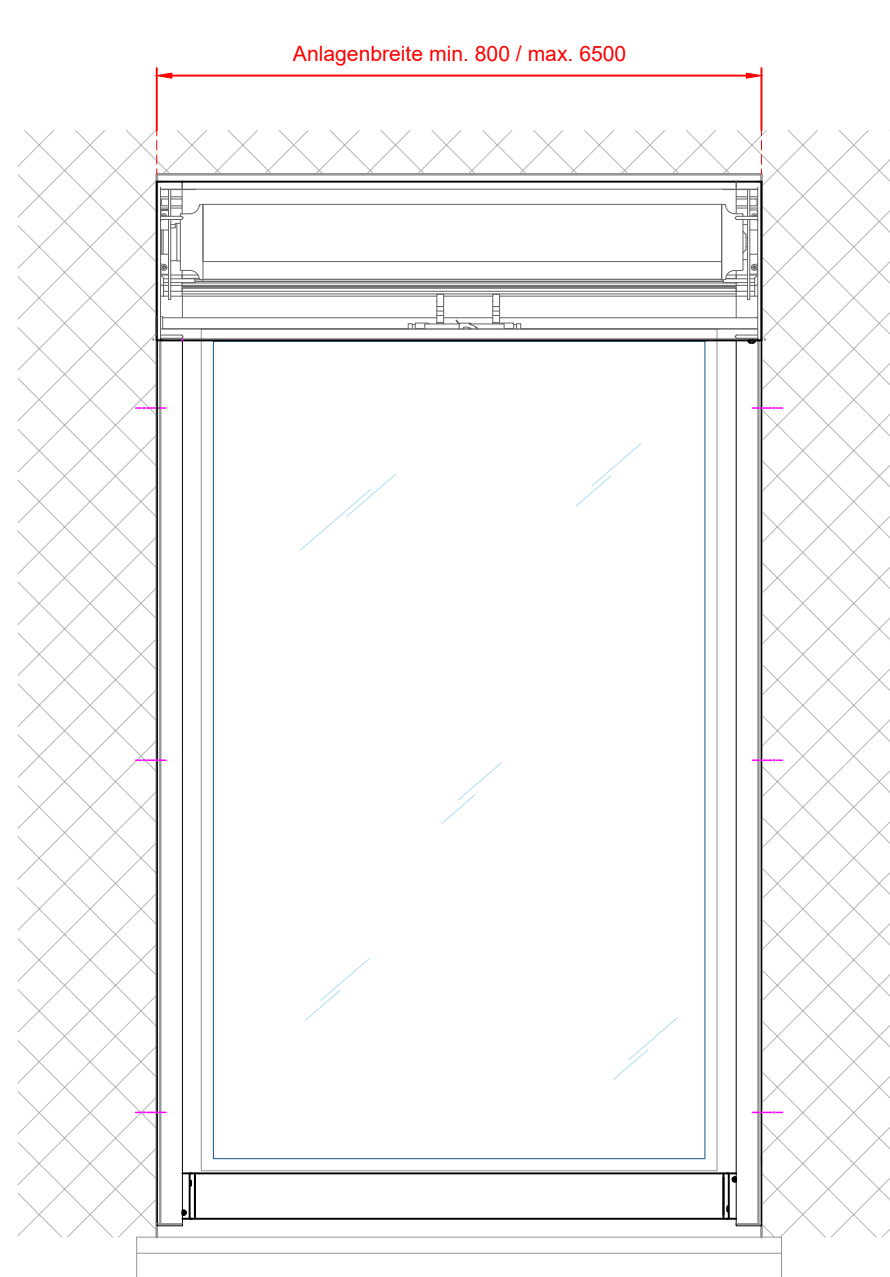

Mögliches Anschlussdetail

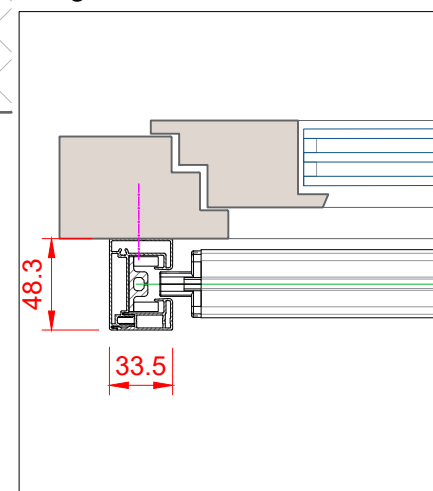

Montage T-Stütze

